

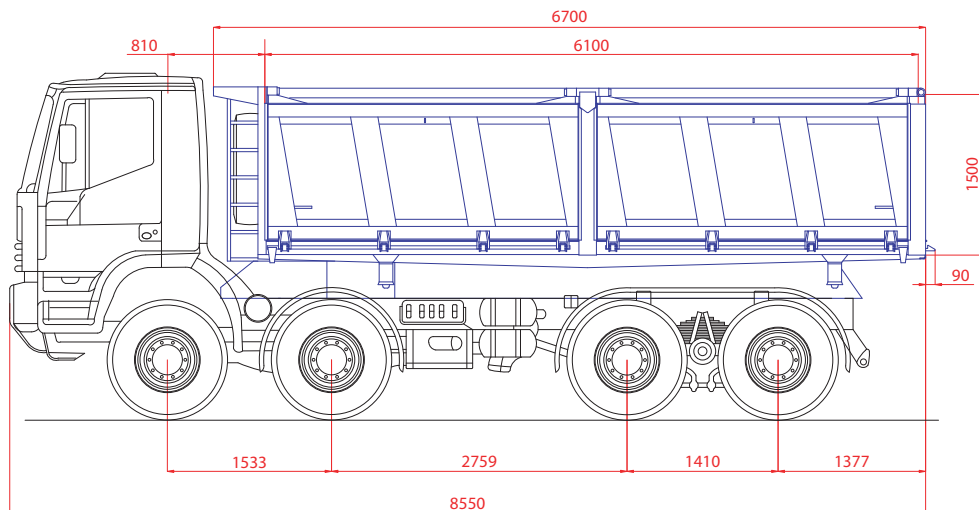

RIBALTABILE TRILATERALE **THREE WAY TIPPER**

spinta diretta
direct thrust



DATI TECNICI

Controtelaio

- Costituito da due longheroni in tubolare irrigidito da scatolature e collegati trasversalmente con traverse saldate elettricamente;
- Alberi fulcranti posizionati nella parte anteriore e posteriore per il ribaltamento trilaterale del cassone

Cassone

- Realizzato in struttura con acciai speciali ad elevato limite di snervamento;
- Pianale in acciaio di qualità Hardox 400 e/o similari spessore mm.8;
 - Sponde in acciaio di qualità Hardox 400 e/o similari spessore mm.6;
 - La sponda anteriore è irrigidita da montanti particolarmente robusti sui quali viene ancorato il paracabina
 - Apertura sponda posteriore con congegno meccanico a funzionamento automatico (a richiesta idraulica)

Impianto idraulico pressione max.120 Bar

- Costituito da:
- n° 2 Martinetti telescopici spinta diretta,
 - n° 1 Gruppo presa di forza e pompa ad ingranaggi da lt.125,
 - n° 1 Valvola fine corsa,
 - n° 1 Servocomando proporzionale pneumatico sistemato in cabina per innesto-disinnesto presa di forza e per discesa lenta e veloce del cassone con spia luminosa,
 - n°1 Serbatoio olio

Verniciatura

Viene eseguita a perfetta regola d'arte dopo accurate operazioni consistenti in sabbatura in automatico, pulitura, levigatura, trattamento antiruggine, verniciatura a finire con due strati di smalto poliuretano ed essiccazione finale al forno

Dimensioni e Pesi

Cubatura cassone	Circa m ³ 18/20
Lunghezza esterna cassone	mm.6571
Lunghezza interna cassone	mm.5966
Larghezza esterna cassone	mm.2500
Altezza piano di carico (a seconda del cabinato)	mm.1450
Tara attrezzatura (fondo mm.8 sponde mm.6)	Kg.5000
Tara attrezzatura (fondo mm.6 sponde mm.4)	Kg.4800



TECHNICAL DATA

Subframe

- Subframe made in n°2 special steel crossbars electrically welded;
- Front and rear blocking pins for the three way tipping of the body

Body structure

- The structure made with special and resistant steel
- High steel floor quality in Hardox 400 and/or similar thickness mm.8;
 - High steel sideboards quality in Hardox 400 and/or similar thickness mm.6;
 - Front board fixed on strong pillars on which is mounted a front extension for cabin protection and mechanical parts;
 - Rear board mechanical opening automatically powered (on request hydraulically powered)

Hydraulic system pressure max 120 Bar

- Constituted of:
- n° 2 Telescopic cylinder direct thrust,
 - n° 1 PTO and pump group with gear lt.125,
 - n° 1 End running valve,
 - Pneumatic proportional self-command fitted on drivers cabin to connect and to disconnect PTO and for slowly and fast body fall with warning buzzer,
 - n° 1 Oil tank

Varnishing

-It is "taylor made" and consist of automatic sandblasting passivated rust proof undercoat paint with two polyurethanic enamel paint coats and final oven drying

Dimension and Weight

Body Capacity	about m ³ 18/20
External body length	mm.6571
Internal body length	mm.5966
External body width	mm.2500
Height from ground to load platform (depending on truck)	mm.1450
Tare weight (high quality steel floor mm.8 sideboard mm.6)	Kg.5000
Tare weight (high quality steel floor mm.6 sideboard mm.4)	Kg.4800

Tutti i dati contenuti in questo stampato si intendono forniti a puro titolo indicativo e non impegnano in alcun modo la SILVER CAR S.r.l. che si riserva il diritto di apportare qualsiasi variazione ritenuta necessaria per esigenze tecniche e commerciali.
All data contained in this stamp are intended only as indicative information and does not commit in any way to SILVER CAR S.r.l. that reserves the right to make any change retained necessary because of commercial or technical reasons



ANFIA



kiwa